Kommunfullmäktige

kallas härmed till sammanträde **måndagen den 24 februari 2020 kl. 18:00 i kommunhuset, sessionssalen** för att behandla följande ärenden:

Ärende

Anteckningar

- | | |
|--|------------------------------|
| 1. Presentation av kommunens medarbetarundersökning
Dnr 42850 | Kommunchef Kerstin Söderlund |
| 2. Ekonomisk uppföljning från nämnder och styrelser
Dnr 2020/00086 | |
| 3. Allégården och optionsavtal 2021
Dnr 2019/00584 | |
| 4. Finanspolicy för Smedjebackens kommunkoncern
Dnr 2019/00470 | |
| 5. Investering om-/tillbyggnad personallokaler Frejgatan
Dnr 2019/00092 | |
| 6. Revidering av riktlinjer för arvode till gode män för
ensamkommande barn
Dnr 2019/00201 | |
| 7. Omprövning av tidigare beslut om arvode för
ordförande/vice ordförande i Barken Vatten & Återvinning
AB
Dnr 2020/00047 | |
| 8. Svar på motion (C) om regnbågsflaggan
Dnr 2019/00564 | |
| 9. Svar på motion (SD) om att införa ett
kulturarvsstipendium
Dnr 2019/00400 | |
| 10. Svar på motion (SD) om införande av förbud mot tiggeri i
Smedjebackens kommun
Dnr 2019/00456 | |
| 11. Motion (M) - Sommarskola för feriearbetande ungdomar
Dnr 2020/00097 | |
| 12. Motion (M) - Lika möjligheter för kvinnor och män
Dnr 2020/00111 | |
| 13. Motion (M) - Ung inom omsorgen, feriejobb hela året
Dnr 2020/00110 | |

Ärende**Anteckningar**

14. Fråga (M) ställd till kommunstyrelsens ordförande om folkhälsoarbetet under 2019
Dnr 2020/00096
15. Avsägelse från uppdrag som ledamot i miljö- och byggnadsnämnden (S)
Dnr 2020/00082
16. Avsägelse från uppdrag som ersättare i miljö- och byggnadsnämnden (SD)
Dnr 2020/00081
17. Avsägelse ledamot kommunfullmäktige och ledamot VBU (S)
Dnr 2020/00119
18. Delgivningar
Dnr 2020/00085

Carin Runeson
Ordförande

Mona Hyttsten
Sekreterare

Kansliavdelningen

Mona Hyttsten, 0240-660117

mona.hyttsten@smedjebacken.se

Kommunfullmäktige

Ekonomisk uppföljning från nämnder och styrelser

Förslag till beslut

Redovisningen tas emot och läggs till handlingarna.

Ärendebeskrivning

Ekonomisk uppföljning från nämnder och styrelser

Kommunstyrelsen

Familje- och utbildningsförvaltningen

Omsorgsnämnden

Miljö- och byggnadsnämnden

Kulturnämnden

VBU

Bärkehus AB

Smedjebacken Energi AB

Barken Vatten & Återvinning

WBAB

Kommunrevisionen



Kommunstyrelsen

§ 23

Dnr 2019/00584

Allégården och optionsavtal 2021

Kommunstyrelsens förslag till kommunfullmäktige

Smedjebackens kommun påkallar option till Svenskt Fastighetskapital AB och SFK Kommunfastigheter AB om att per den 2021-03-31 förvärva andelarna i förvaltningsbolaget Backsmedjan KB enligt i optionsavtalet fastställd köpeskilling om 44 948 557 kronor.

Ärendebeskrivning

Nuvarande ägare av Allégården är Backsmedjan KB som i sin tur ägs av Svenskt Fastighetskapital AB och SFK Kommunfastigheter AB. Kommunen tecknade 2007 ett finansiellt hyresleasingavtal som innebär att kommunen betalar ränte- och amorteringskostnad till ägaren.

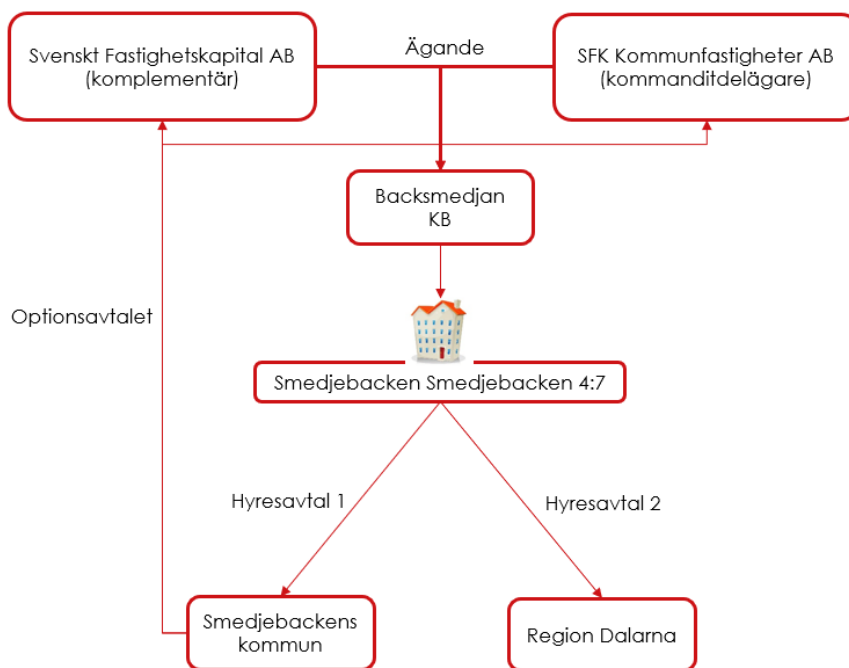

Smedjebackens kommun har genom ett optionsavtal möjlighet att förvärva andelarna i Backsmedjan KB och i och med detta ta över ägandet av Allégården från och med 2021-03-31. Köpeskillingen för andelarna är enligt optionsavtalet fastställd till 44 948 557 kronor. Optionen måste påkallas senast den 31 mars 2020.



Kommunstyrelsen

Ovanstående köpeskilling är beräknad utifrån den amortering som gjorts hittills från ursprungliga 60 mkr till dagens cirka 45 mkr. Vid hyresavtalets utgång 2032 har en amortering gjorts ner till 6 mkr, men någon köpeskilling när hyresavtalet löper ut 2032 är inte förhandlad. Ett köp innebär ingen väsentlig förändring i kommunens balansräkning. Det som idag är beräknat som skuld finansiell leasing på 45 mkr blir i stället en låneskuld på motsvarande belopp då finansiering förväntas ske genom upplåning.

Ett förvärv innebär att kommunen kommer att ha externa hyresgäster. Idag hyr Region Dalarna ca 1/3 av fastigheten för vårdcentral och folktandvård. Kommunen övertar befintligt hyreskontrakt vid köpet, men förhandlingar kommer att påkallas för att få till nya hyresavtal.

Ett köp innebär också att man följer principen att i första hand äga sina lokaler som man har verksamhet i.

Beslutsunderlag

Koncernekonomichefens tjänsteskrivelse



Kommunstyrelsen

§ 2

Dnr 2019/00584

Allégården och optionsavtal 2021

Kommunstyrelsens beslut

1. Ärendet återremitteras för ytterligare handläggning.
2. Kommunstyrelsen ska kallas till extra sammanträde, vid tid ordförande bestämmer, för att på nytt behandla ärendet.

Ärendebeskrivning

Smedjebackens kommun har genom ett optionsavtal möjlighet att förvärva andelarna i förvaltningsbolaget Backsmedjan KB och i och med detta ta över ägandet av Allégården från och med 2021-03-31.

Önskar kommunen nyttja optionen ska man påkalla detta senast 2020-03-31. Köpeskillingen för andelarna är enligt optionsavtalet fastställd till 44 948 557 kronor.

Beslutsunderlag

Arbetsutskottet 2020-01-28 § 5



Kommunstyrelsen

§ 5

Dnr 2019/00470

Finanspolicy för Smedjebackens kommunkoncern

Kommunstyrelsens förslag till kommunfullmäktige

Finanspolicyn antas enligt upprättat förslag.

Ärendebeskrivning

Koncernekonomichefen har upprättat förslag till finanspolicy för kommunkoncernen.

Finanspolicyn syftar till att klargöra hur finansiell verksamhet ska bedrivas och finansiella risker hanteras av kommunen och de kommunala bolagen.

Beslutsunderlag

Förslag till finanspolicy

Arbetsutskottet 2020-01-28 § 9

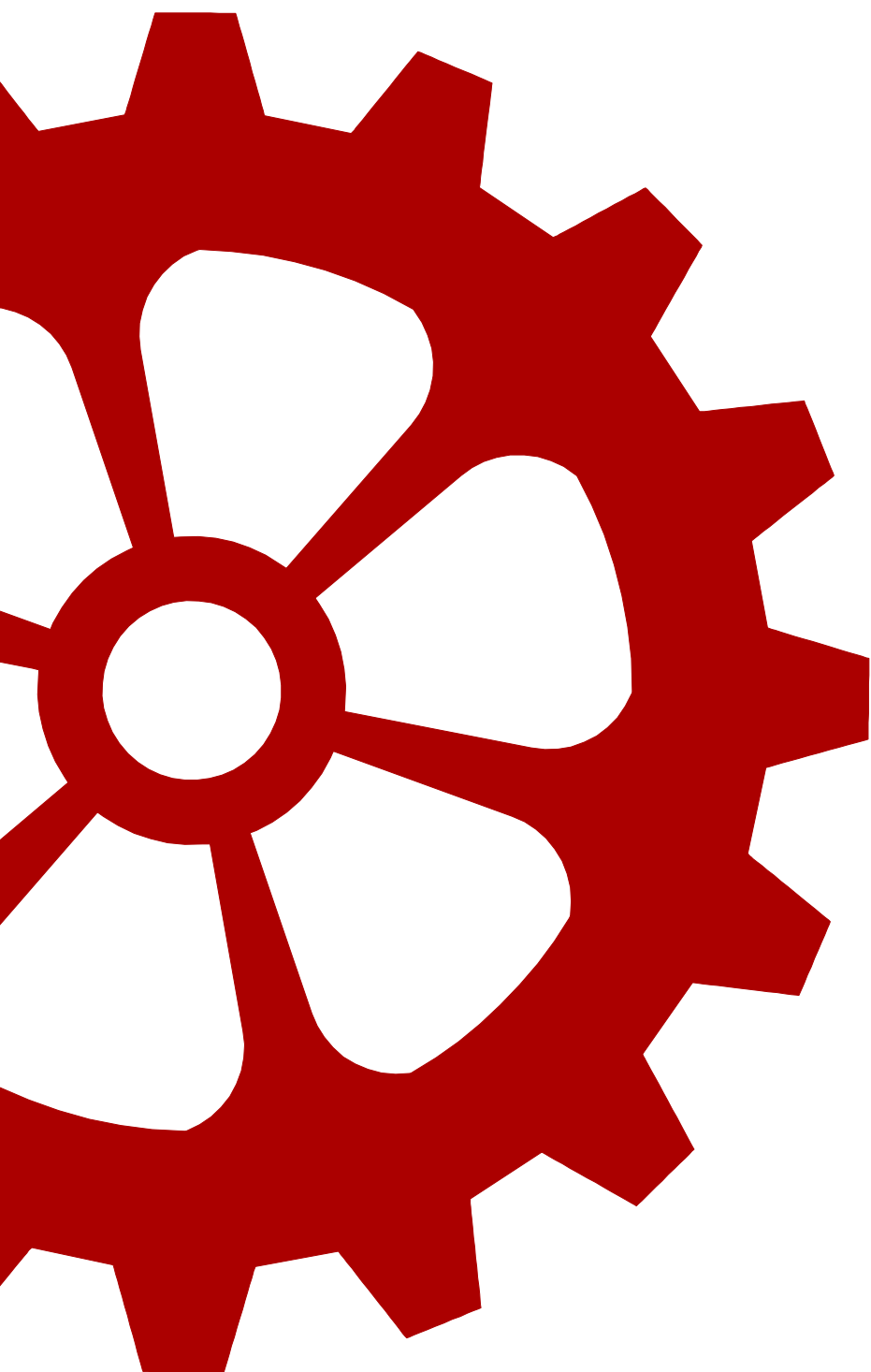

ver 2020-01-28

Finanspolicy

SMEDJEBACKEN
smedjebacken.se

Allmänt.....	3
Finansförvaltningens organisation och ansvarsfördelning	3
Likviditetshantering.....	4
Placering	5
Finansiering	5
Riskhantering	5
Borgen.....	6
Styrning och rapportering	7

Finanspolicy för Smedjebackens kommunkoncern

Allmänt

Övergripande mål för finansverksamheten

Kommunkoncernens finansverksamhet skall bedrivas på ett effektivt och säkert sätt utan spekulativa inslag. Den övergripande målsättningen för finansverksamheten är att uppnå bästa möjliga finansnetto med minsta möjliga risk.

Finanspolicyns syfte och omfattning

Finanspolicyn syftar till att klargöra hur finansiell verksamhet ska bedrivas och finansiella risker hanteras av kommunen och de kommunala bolagen.

Finansförvaltningens organisation och ansvarsfördelning

Koncernsamordning

För att hantera koncernens ekonomi så effektivt som möjligt ska kommunen på det sätt och inom de ramar som kommunfullmäktige beslutar, samordna de finansiella frågorna för de enheter som ingår i kommunkoncernen. I kommunkoncernen inbegrips i detta sammanhang de helägda företag där kommunen har ett rättsligt bestämmande och inflytande.

Ansvars- och befogenhetsfördelning

För den kommunala koncernens finansiella verksamhet ska följande ansvar och befogenheter gälla:

Kommunfullmäktige

Beslutar om övergripande finanspolicy för kommunen och de kommunala bolagen. Beslutar om finansiella mål samt ramar för kommunkoncernens upplåning, vanligen i samband med fastställande av kommunens mål och budget.

Kommunstyrelse

Ansvarar för kommunens medelsförvaltning. Verkställer kommunfullmäktiges beslut. Beslutar inom ramen för fullmäktiges delegation om upplåning, placering av kommunens medel, utlåning, externa förvaltningsuppdrag samt förvaltning av andra organisationers medel (till exempel stiftelser).

De kommunala bolagens styrelser

Ansvarar för att ge ekonomiavdelningen den information som behövs för en effektiv finansiell samordning inom kommunkoncernen. Ansvarar för att hantera finansiella risker i samråd med ekonomiavdelningen. Underlag inför beslut som rör upplåning ska tas fram i samråd med koncernekonomichefen.

Finansförvaltning

Ekonomiavdelningen har till uppgift att:

- Svara för övergripande samordning av kommunkoncernens finansiella verksamhet
- Bevaka utvecklingen inom den finansiella marknaden
- Administrera och samordna kommunkoncernens betalningsströmmar genom koncernkonto
- Lämna erforderlig information om den finansiella ställningen och utvecklingen till kommunstyrelsen
- Initiera utvecklings- och förbättringsåtgärder av den finansiella verksamheten
- Koncernekonomichefen är ansvarig för finansförvaltningen och agerar utifrån den besluts- och delegationsordning som kommunstyrelsen fastställer.

Extern förvaltning av kommunkoncernens medel

För den externa förvaltningen av kommunkoncernens likviditet på kort eller lång sikt ska gälla:

- Extern förvaltning ska upphandlas enligt lagen om offentlig upphandling (LOU).
- Förvaltare av kommunkoncernens placerade medel ska vara svenskt värdepappersinstitut som har finansinspektionens tillstånd för förvaltning av annans finansiella instrument, enligt 1 kap 3§ p4, lagen om värdepappersrörelse (1991:981).

Likviditetshantering

Likviditetsplanering

Kommunkoncernens likviditet ska alltid vara så stor att en god betalningsberedskap kan hållas. För att nå en effektiv penninghantering ska likviditetsplaneringen för hela kommunkoncernen vara samordnad.

Likviditetsplaneringen ska:

- ligga till grund för bedömning av betalningsberedskapen på kort och lång sikt
- utgöra underlag för beslut om upplåning och placering av likvida medel

Ekonomiavdelningen ska tillse att det i kommunkoncernen finns en tillfredsställande betalningsberedskap, vilken ska uppnås genom egen likviditet, avtalade kreditlöften samt bemyndigande om upptagande av kortfristiga krediter. Betalningsberedskapen är beroende av tillgången på likvida medel, d v s kontanter eller sådana tillgångar som snabbt kan omsättas i kontanter. Inom ramen för likviditetsförvaltningen ska bundna placeringar överstigande ett år inte ske. Likviditetsöverskott som inte är tillfälliga ska användas till att amortera kommunkoncernens låneskuld.

Likviditetsöverskott – tillåtna instrument

- Räntebärande papper
- Räntefonder
- Deposit i nordiska banker med lägst rating A.

Placering

Vid placering av kommunkoncernens medel ska sådana placeringsformer väljas att bästa möjliga förräntning uppnås utan att kraven på långsiktigt risktagande åsidosätts. Placeringar i utländsk valuta är inte tillåtna.

Förvärv och avyttring av värdepapper får ske genom svenska banker, Kommuninvest i Sverige AB och genom fondkommissionärer som är godkända av Finansinspektionen.

Finansiering

Allmänt

Upplåning får genomföras för långfristiga finansieringar eller för att trygga kommunkoncernens kortfristiga betalningsberedskap. Vid upplåning och skuldförvaltning ska kravet på låg risk beaktas och lägsta möjliga finansieringskostnader eftersträvas vid den valda risknivån. Upplåning som uteslutande syftar till att skaffa medel för placering med ränteförtjänst (arbitrageaffär) är inte tillåtet. Detta får dock inte förhindra att upplåning sker vid en tidpunkt som bedöms vara lämplig för senare finansiering. Nya former av upplåning prövas i kommunfullmäktige före användning. All upplåning ska ske på affärsmässiga grunder genom skriftligt eller muntligt anbudsförfarande.

Kortfristig upplåning

Kommunkoncernens kortfristiga upplåning, vilket innebär upplåning med en löptid som inte överstiger ett år ska ske genom:

- Checkkredit
- Lån mot låneavtal

Löptid och räntebindningstid för kortfristig upplåning ska bestämmas med hänsyn till gällande regler angående ränteriskbegränsning och aktuell likviditetsprognos. Överskottslikviditeten ska i första hand användas för att återbetala utestående krediter.

Långfristig upplåning

Långfristig upplåning för kommunkoncernens eget behov med en löptid längre än ett år, ska ske enligt denna policy. I samband med beslut om årsbudget fattar kommunfullmäktige beslut om storleken på kommunens låneramar samt omsättning av lån som ska gälla för budgetåret.

Finansiell leasing

Finansiell leasing och liknande finansiella former jämställs med upplåning och omfattas av reglerna för upplåning i denna policy.

Riskhantering

I samband med upplåning ska nedanstående risker särskilt beaktas.

Valutarisk

Kommunkoncernen ska inte ta några valutarisker vid nyupplåning. Upplåning i utländsk valuta ska inte förekomma.

Motpartsrisk

För att hantera motpartsrisken ska endast parter med god kreditvärdighet användas, motsvarande A enligt Standard & Poor's eller A3 enligt Moody's. I första hand ska upplåning ske hos Kommuninvest i Sverige AB (public), under förutsättning att de erbjuder lägst pris.

Finansieringsrisk

Med finansieringsrisk avses risken att vid någon tidpunkt inte ha tillgång till, eller endast mot ökad kostnad ha tillgång till medel för betalningar. Refinansieringsrisken ökar om kommunens kreditvärdighet försämras eller en stor del av skuldportföljen förfaller inom en kort tidsperiod. Skuldportföljen ska vara strukturerad så att kapitalförfallen sprids mellan åren och inom respektive år samt begränsar den andel som ska refinansieras inom 1–2 år. Max 20 procent av låneskulden ska ha en kapitalbinding med förfall inom 1 år.

Kapitalbinding	< 1 år	1-3 år	3-5 år	5-7 år	7-10 år
Maximalt	20 %	40 %	40 %	40 %	40 %
Minimalt	0 %	0 %	0 %	0 %	0 %

Ränterisk

Ränterisk är risken för att en snabb förändring av det allmänna ränteläget påverkar kommunkoncernens finansnetto negativt. Ränterisken ska hanteras genom att ränteförfallen fördelas via en blandning av korta och långa räntebindingstider. Utifrån det ovanliga ränteläge som rått de senaste åren så har korta räntebindingstider till stor del tillämpats med anledning av att de varit mest fördelaktiga kortsiktigt. För att begränsa räntekänsligheten och resultateffekten över tiden bör maximalt 75 procent av räntebindingen förfalla inom 12 månader.

Räntebinding	Rörligt	< 1 år	1-3 år	3-5 år	5-7 år	7-10 år
Maximalt	75 %	20 %	40 %	40 %	40 %	40 %
Minimalt	30 %	0 %	0 %	0 %	0 %	0 %

Borgen

Kommunal borgen och avgifter för borgen beslutas av kommunfullmäktige. Smedjebackens kommun ikläder sig borgensansvar för bolag med betydande kommunalt inflytande. Verksamheten ska ha en långsiktig plan och inriktning som ger kommunen och dess medborgare ett tydligt mervärde, på både kort och lång sikt. Kommunen har borgensmanintresse av att varje investering som finansierats med borgenslån är försäkrade. Därför ska alla borgensåtaganden för investeringsändamål villkoras med ett förbehåll om att låntagaren ska hålla investeringsobjektet försäkrat under hela den tid borgen ska gälla.

Styrning och rapportering

Kommunkoncernen ska ha rutiner som säkerställer god kontroll, rapportering, uppföljning och utvärdering.

Kontroll

Vid finansiella transaktioner ska delegationer och attesträtter vara upprättade samt kontinuerligt vid behov uppdateras. Dessa delegationer ska registreras och arkiveras. Delegationerna/fullmakterna ska distribueras till aktuella parter med behov av dessa. Vidare ska förutom behörig person som genomfört en affär ytterligare en person kontrollera att affären är i överensstämmelse med finanspolicyn och eventuellt beslutsdokument.

Rapportering

För att ge kommunkoncernens ledning kontinuerlig information som rör medelsförvaltningens utveckling, ska ett väl fungerande rapportsystem finnas. Koncernekonomichefen rapporterar till kommunstyrelsen minst två gånger per år, i samband med månadsuppföljningen i april och oktober. Rapporten skall innehålla låne- och placeringsportföljens storlek och sammansättning samt likviditetssituationen.

Finansrapport Smedjebackens Kommunkoncern

Enligt finanspolicyn ska ekonomichefen rapportera till Kommunstyrelsen minst två gånger per år dels i mars och dels i oktober. Rapporten ska innehålla låneportföljens storlek och sammansättning samt likviditetssituationen. Nedan redovisas den finansiella situationen per 31 december 2019.

Lån

Nedan redovisas lånesituationen för kommunen och dess bolag samt en avstämning mot respektive organisations finanspolicy.

Smedjebackens Kommun

Snitträntan för lånen är 0,47%, Räntebindning, snitt 1,22 år samt Kapitalbindning, snitt 2,32 år.

Lån	Räntetyyp	Långgivare	Lånebelopp	Startdatum	Slutdatum	Ränta	Räntebindning	Kapitalbindning
67800	Fast	Kommuninvest	14 250 000,00	2014-03-19	2024-02-19	3,33%	3,54	3,54
83264	Fast	Kommuninvest	27 000 000,00	2016-11-15	2020-12-01	0,39%	0,92	0,92
85848	Fast	Kommuninvest	30 000 000,00	2017-02-13	2020-02-17	0,37%	0,13	0,13
89335	Rörlig	Kommuninvest	37 500 000,00	2017-08-14	2021-09-15	0,45%	0,21	1,67
96037	Rörlig	Kommuninvest	40 000 000,00	2018-03-12	2021-04-22	0,11%	0,06	1,31
98551	Rörlig	Kommuninvest	20 000 000,00	2018-05-31	2022-06-01	0,24%	0,17	2,42
98552	Rörlig	Kommuninvest	36 000 000,00	2018-05-31	2022-06-01	0,24%	0,17	2,34
108652	Rörlig	Kommuninvest	15 000 000,00	2019-03-12	2023-11-13	0,34%	0,12	3,87
114863	Fast	Kommuninvest	15 000 000,00	2019-09-02	2024-10-02	0,04%	4,76	4,76
117201	Fast	Kommuninvest	25 000 000,00	2019-11-12	2025-10-21	0,54%	5,81	5,81
			259 750 000,00					

Tabellen visar kreditförfall och räntebindningstider i relation till riktlinjerna i finanspolicyn. Avvikelserna är markerade med rött.

Kapitalbindning				Räntebindning			
	Minsta	Högsta	Utfall		Minsta	Högsta	Utfall
> 1 år	0%	20%	23%	Rörligt	30%	75%	69%
				-1 år	0%	20%	10%
1-3 år	0%	40%	51%	1-3 år	0%	40%	1%
3-5 år	0%	40%	16%	3-5 år	0%	40%	10%
5-7 år	0%	40%	10%	5-7 år	0%	40%	10%
7-10 år	0%	40%	0%	7-10 år	0%	40%	0%

Barken

Snitträntan för lånen är 0,34%, Räntebindning, snitt 0,18 år samt Kapitalbindning, snitt 3,65 år.

Lån	Räntetyyp	Långgivare	Lånebelopp	Startdatum	Slutdatum	Ränta	Ränte- bindning	Kapital- bindning
105128	Rörlig	Kommuninvest	20 000 000,00	2018-11-23	2022-08-17	0,63%	0,13	2,63
105129	Rörlig	Kommuninvest	18 000 000,00	2018-11-23	2021-09-15	0,71%	0,21	1,71
105130	Rörlig	Kommuninvest	6 800 000,00	2018-11-23		0,17%	0,15	0,15
105386	Rörlig	Kommuninvest	12 000 000,00	2018-11-30	2020-02-17	0,20%	0,13	0,13
111003	Rörlig	Kommuninvest	20 000 000,00	2019-04-30	2023-11-13	0,21%	0,12	3,87
115288	Rörlig	Kommuninvest	31 000 000,00	2019-09-04	2024-10-02	0,15%	0,25	4,76
115880	Rörlig	Kommuninvest	24 000 000,00	2019-09-17	2025-05-12	0,23%	0,12	5,36
116719	Rörlig	Kommuninvest	20 000 000,00	2019-11-04	2025-09-30	0,42%	0,25	5,75
			151 800 000,00					

Tabellen visar kreditförfall och räntebindningstider i relation till riktlinjerna i finanspolicyn. Avvikelserna är markerade med rött.

Kapitalbindning				Räntebindning			
	Minsta	Högsta	Utfall		Minsta	Högsta	Utfall
> 1 år	0%	20%	12%	Rörligt	30%	75%	100%
				-1 år	0%	20%	0%
1-3 år	0%	40%	25%	1-3 år	0%	40%	0%
3-5 år	0%	40%	34%	3-5 år	0%	40%	0%
5-7 år	0%	40%	29%	5-7 år	0%	40%	0%
7-10 år	0%	40%	0%	7-10 år	0%	40%	0%

SEAB

Snitträntan för lånen är 0,33%, Räntebindning, snitt 0,11 år samt Kapitalbindning, snitt 1,46 år.

Lån	Räntetyyp	Långgivare	Lånebelopp	Startdatum	Slutdatum	Ränta	Ränte- bindning	Kapital- bindning
80659	Rörlig	Kommuninvest	17 000 000,00	2016-06-15	2020-12-01	0,66%	0,17	0,92
92568	Rörlig	Kommuninvest	20 000 000,00	2017-10-24	2023-02-22	0,55%	0,15	3,15
96002	Rörlig	Kommuninvest	27 000 000,00	2018-03-01	2021-04-22	0,11%	0,06	1,31
104181	Rörlig	Kommuninvest	15 000 000,00	2018-10-30		0,06%	0,08	0,08
			79 000 000,00					

Tabellen visar kreditförfall och räntebindningstider i relation till riktlinjerna i finanspolicyn. Avvikelserna är markerade med rött.

Kapitalbindning				Räntebindning			
	Minsta	Högsta	Utfall		Minsta	Högsta	Utfall
> 1 år	0%	20%	41%	Rörligt	30%	75%	100%
				-1 år	0%	20%	0%
1-3 år	0%	40%	34%	1-3 år	0%	40%	0%
3-5 år	0%	40%	25%	3-5 år	0%	40%	0%
5-7 år	0%	40%	0%	5-7 år	0%	40%	0%
7-10 år	0%	40%	0%	7-10 år	0%	40%	0%

Bärkehus

Snitträntan för lånen är 0,59%, Rängebinding, snitt 1,75 år samt Kapitalbinding, snitt 3,73 år.

Lån	Räntetyf	Långivare	Lånebelopp	Startdatum	Slutdatum	Ränta	Rängebinding	Kapitalbinding
80140	Rörlig	Kommuninvest	9 000 000,00	2016-05-20	2021-09-15	0,71%	0,21	1,71
80676	Rörlig	Kommuninvest	25 000 000,00	2016-06-15	2020-12-01	0,66%	0,17	0,92
82952	Rörlig	Kommuninvest	26 500 000,00	2016-11-15	2021-09-15	0,55%	0,21	1,71
86110	Rörlig	Kommuninvest	22 500 000,00	2017-03-13	2020-02-17	0,49%	0,13	0,13
57526	Rörlig	Kommuninvest	20 000 000,00	2017-05-08	2022-06-01	0,64%	0,17	2,42
87527	Rörlig	Kommuninvest	13 000 000,00	2017-05-08	2021-03-31	0,60%	0,25	1,25
94329	Rörlig	Kommuninvest	15 000 000,00	2018-02-12	2024-10-02	0,38%	0,25	4,76
94331	Rörlig	Kommuninvest	9 000 000,00	2017-12-19	2024-10-02	0,38%	0,25	4,76
100898	Rörlig	Kommuninvest	30 000 000,00	2018-08-31	2022-12-01	0,32%	0,17	2,92
100899	Rörlig	Kommuninvest	30 000 000,00	2018-08-31	2023-02-22	0,33%	0,15	3,15
100900	Rörlig	Kommuninvest	30 000 000,00	2018-08-31	2023-02-22	0,33%	0,15	3,15
100901	Rörlig	Kommuninvest	30 000 000,00	2018-08-31	2025-05-12	0,40%	0,12	5,36
100902	Rörlig	Kommuninvest	20 000 000,00	2018-08-31	2025-05-12	0,40%	0,12	5,36
104149	Fast	Kommuninvest	40 000 000,00	2018-12-03	2026-11-12	1,51%	6,87	6,87
111063	Fast	Kommuninvest	16 000 000,00	2019-05-28	2027-08-16	1,09%	7,62	7,62
113004	Fast	Kommuninvest	25 000 000,00	2019-09-06	2024-10-02	0,35%	4,76	4,76
			361 000 000,00					

Tabellen visar kreditförfall och räntebindingstider i relation till riktlinjerna i finanspolicyn. Avvikelsema är markerade med rött.

Kapitalbinding				Räntebinding			
	Minsta	Högsta	Utfall		Minsta	Högsta	Utfall
> 1 år	0%	20%	13%	Rörligt	30%	75%	73%
				-1 år	0%	20%	0%
1-3 år	0%	40%	26%	1-3 år	0%	40%	0%
3-5 år	0%	40%	34%	3-5 år	0%	40%	12%
5-7 år	0%	40%	23%	5-7 år	0%	40%	11%
7-10 år	0%	40%	4%	7-10 år	0%	40%	4%

LIKVIDITET

Nedanstående diagram visar likviditeten under december 2019 uppdelat på kommun samt koncernen.

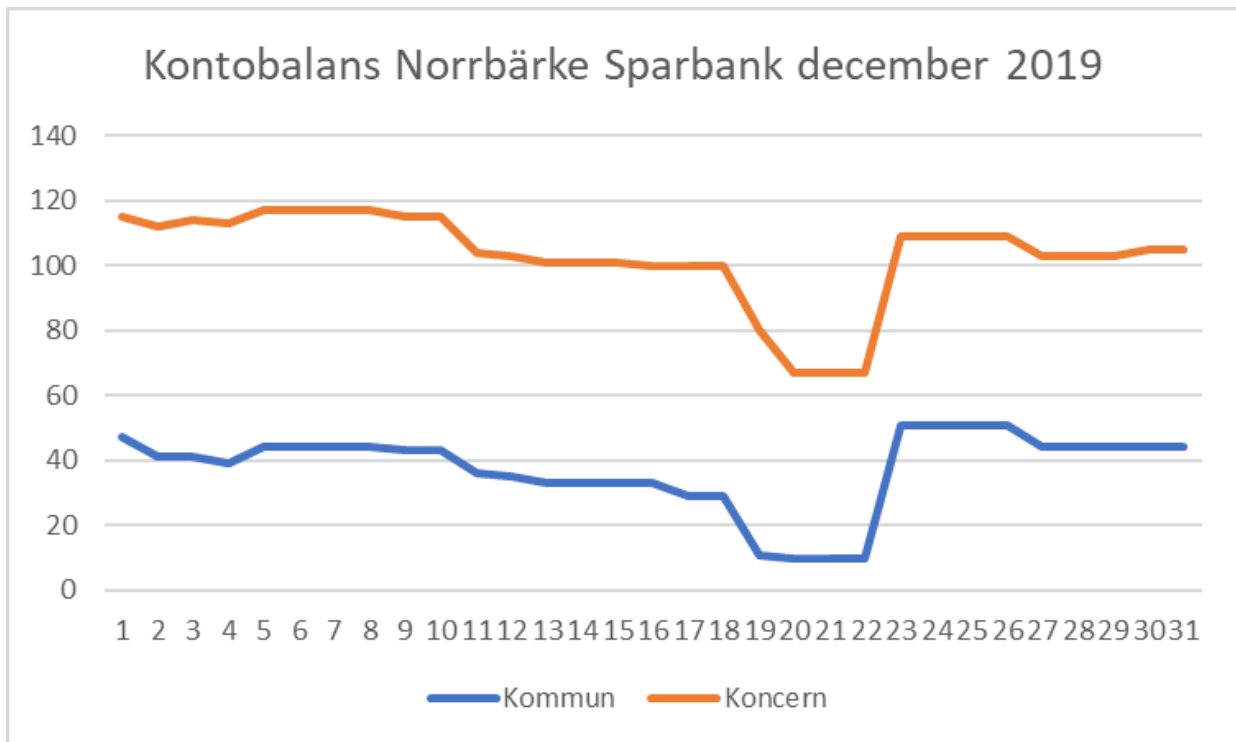



Kommunstyrelsen

§ 16

Dnr 2019/00092

Investering om-/tillbyggnad personallokaler Frejgatan

Kommunstyrelsens förslag till kommunfullmäktige

Investeringsbudgeten för 2020 utsökas med 4 miljoner kronor för om- och tillbyggnad av personallokaler vid Frejgatan.

Ärendebeskrivning

Tekniska kontoret har tillsammans med ansvariga för Bärkehus samt WBAB gått igenom behov av lokalförändringar för verksamheten i nuvarande lokaler på Frejgatan 5.

Bärkehus har behov att samla och effektivisera personalbemanningen och personalutrymmen på kort och lång sikt, varför åtgärder anses nödvändiga.

Gemensamt förslag till om- och utbyggnad har tagits fram till en beräknad totalkostnad om 4 miljoner kronor.

Investeringsutrymme för 2020-2022 är 42,6 mkr, 41,9 mkr och 47,9 mkr. Investeringsbudgeten för 2020 och plan 2021-2022 fastställdes av kommunfullmäktige i november till 34,4 mkr, 35,6 mkr och 35,2 mkr för perioden. Det finns således ett återstående investeringsutrymme där en del av detta föreslås användas till om- och tillbyggnad av personallokaler på Frejgatan 5.

Justering av hyror kommer att ske när ny lokalfördelning av befintliga ytor samt totalkostnad för investering är färdigställd.

Yrkanden

Fredrik Rönning (S) yrkar att investeringsbudgeten för 2020 utökas med 4 mkr för om-/tillbyggnad av lokaler vid Frejgatan.

Jan Tholerus (C) yrkar att 4 mkr för om-/tillbyggnad av lokaler anslås genom omarbetning av 2020 års investeringsbudget där ospecificerade investeringsmedel tas i anspråk.

Efter framställd proposition mellan Fredrik Rönning's förslag och Jan Tholerus förslag förklarar ordförande att kommunstyrelsen föreslår kommunfullmäktige att investeringsbudgeten 2020 utökas med 4 mkr för ändamålet.

Reservation

Mot beslutet reserverar sig Jan Tholerus (C).



Kommunstyrelsen

Beslutsunderlag

Fastighetschefens tjänsteskrivelse

Kostnadsberäkning

Ritningar

Kommunfullmäktiges beslut 2019-06-17 § 37

Samhällsbyggnadsutskottet 2020-01-28 § 4

Kostnadskalkyl

Datum: 1/23/2020
Upprättad av: Leif Kilström/Tekniska kontoret
Projekt/Objekt: Om- och tillbyggnad Frejgatan 5

Allmänt

Om- och tillbyggnad samt lokalanpassning för Bärkehus Driftgrupp
Byggnad ansluter mot befintlig kontors-/verkstadsbyggnad med intilliggande omklädningsrum/duschar mm
Uppdraget är på önskemål från Bärkehus

Utförande:

Grundläggning: Platta på mark termisk isolering för golvvärme/ alt radiatorer
Stomme: Träregelstomme termisk isolering att klara BBR:s energiregler
Tak: Takbeklädnad av bandtäckt plåt
Fasad: Träpanel
Fönster: Trä 3-glas U-värde min 1,1 W/m²/C
Golvbeläggning: Linoleum (alt linoleummatta)/klinker i entré
Undertak: Undertaksplattor på synl bärverk
Luft: FTX-aggregat med återvinning
Styr- o övervakn Komplet m uppkoppling till överordnat system
Brand: Komplet utrymning samt brandlarm
Elinstallationer: 5-ledarsystem, LED-belysning
Data/IT: Acesspunkter WIFI samt skrivare
Inredning: Komplet köksinredning, 2st K/F, 1st DM, Mikrovågsugn 4st, spisplattor
Övrigt: Anpassning bef. utrymmen för B-hus
Mark: Planering komplettering ev. P-platser, placering där majbrasa är varje år.

Kalkyl

1. Byggnadsarbeten	2,400,000 kr
2. Luftbehandling, styr- o övervakning	600,000 kr
3. Elinstallationer, data/IT	350,000 kr
4. VS-installationer	250,000 kr
5. Projektering	225,000 kr
6. Brand/ utrymning	75,000 kr
6. Byggherrekostnader	100,000 kr
Summa Totalt:	4,000,000 kr

Tekniska kontoret

Leif Kilström
Fastighetschef

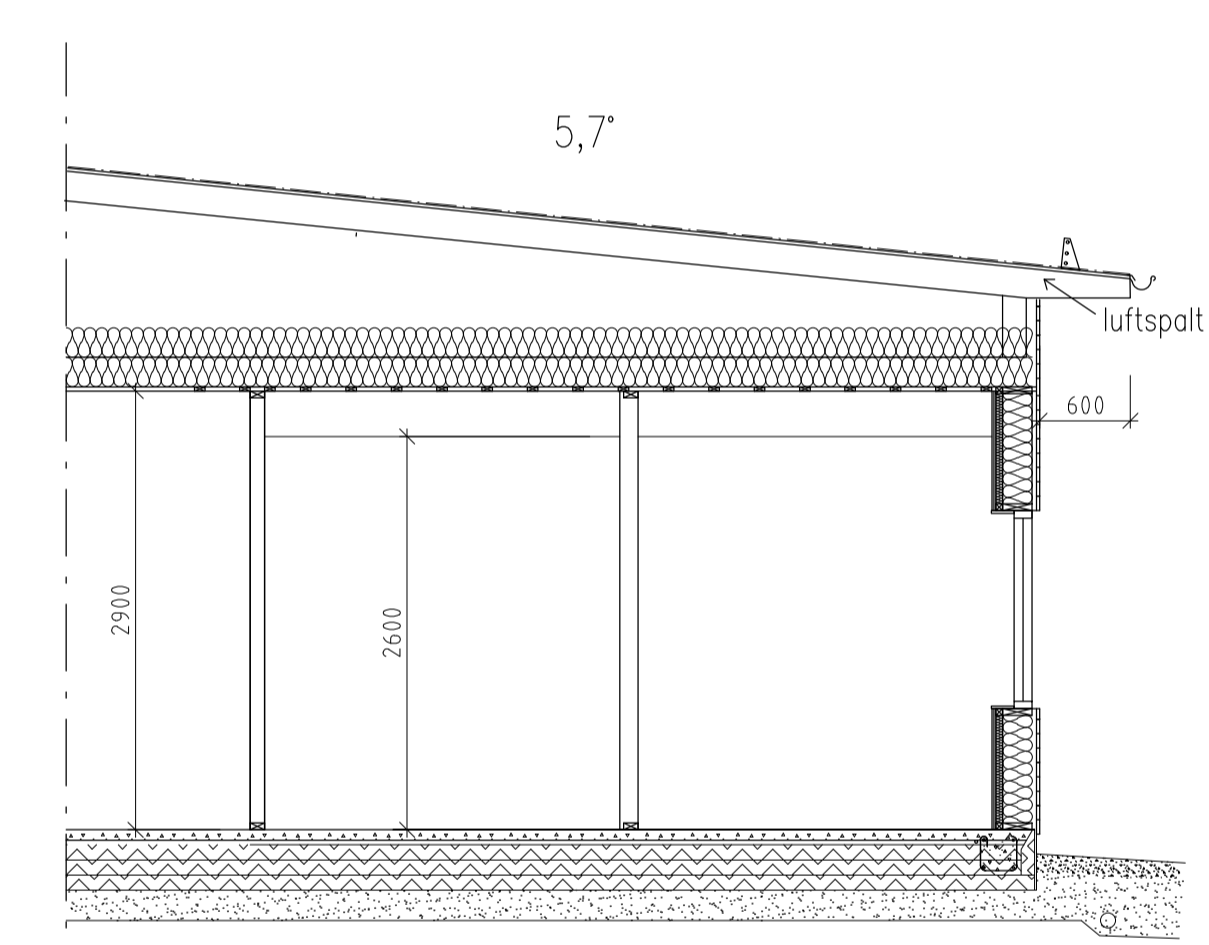
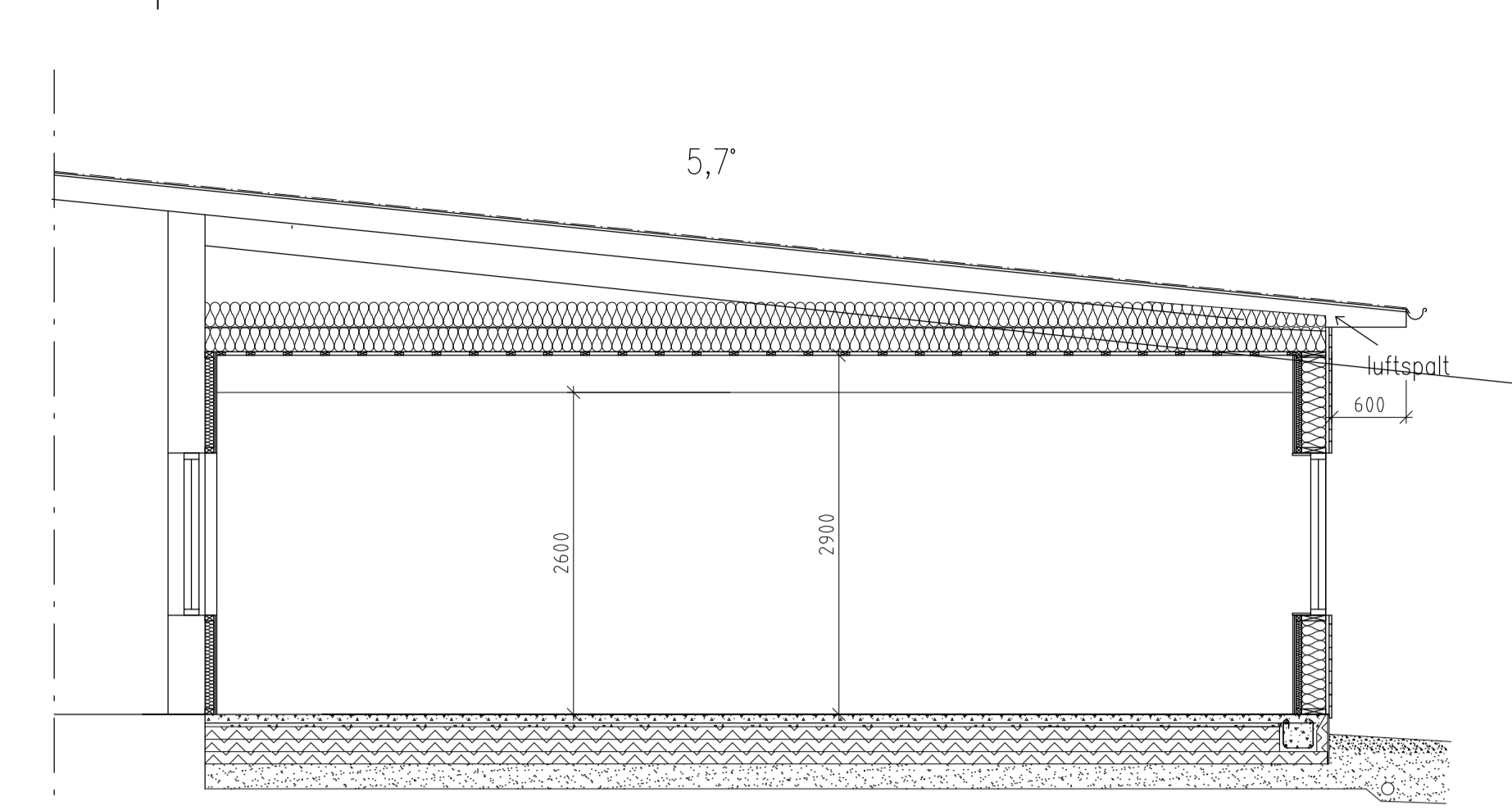
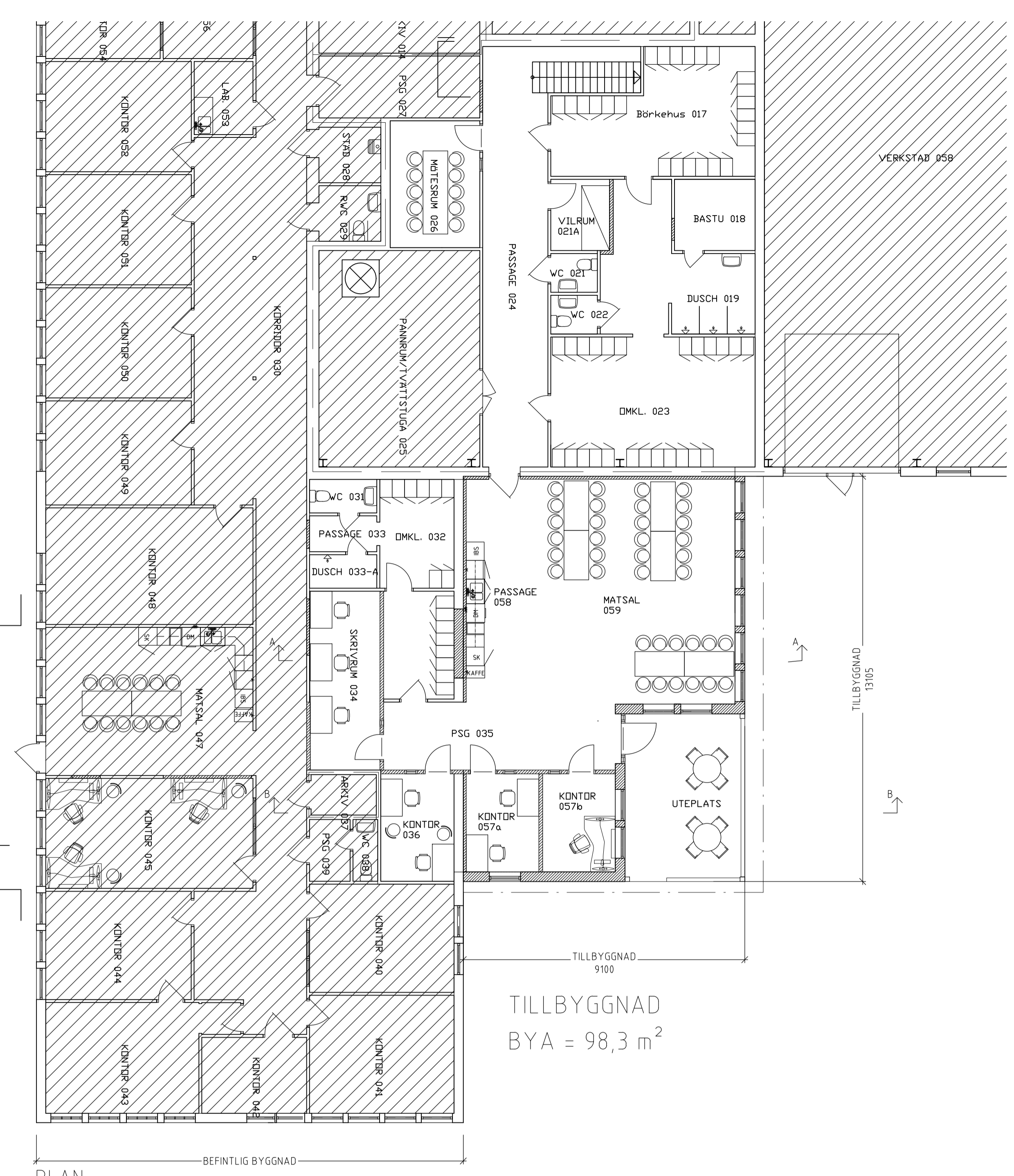

- FÖRKLARING
- = BEF. VÄGG
 - = NY VÄGG
 - = BEF. DÖRR
 - = NY DÖRR

FÖRSLAG YTTERVÄGG = 314 mm.
 21 mm panel (liggande + stående)
 28x70 spikregel s600
 vindpapp
 45x195 regel s600
 195 mm min. ull
 0,2 plastfolie
 45x45 regel s600
 45 min. ull.
 12 mm OSB-skiva
 13 mm gipsskiva

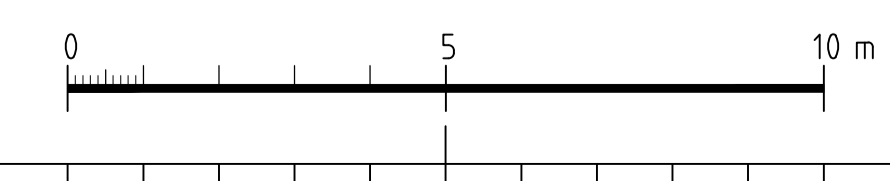
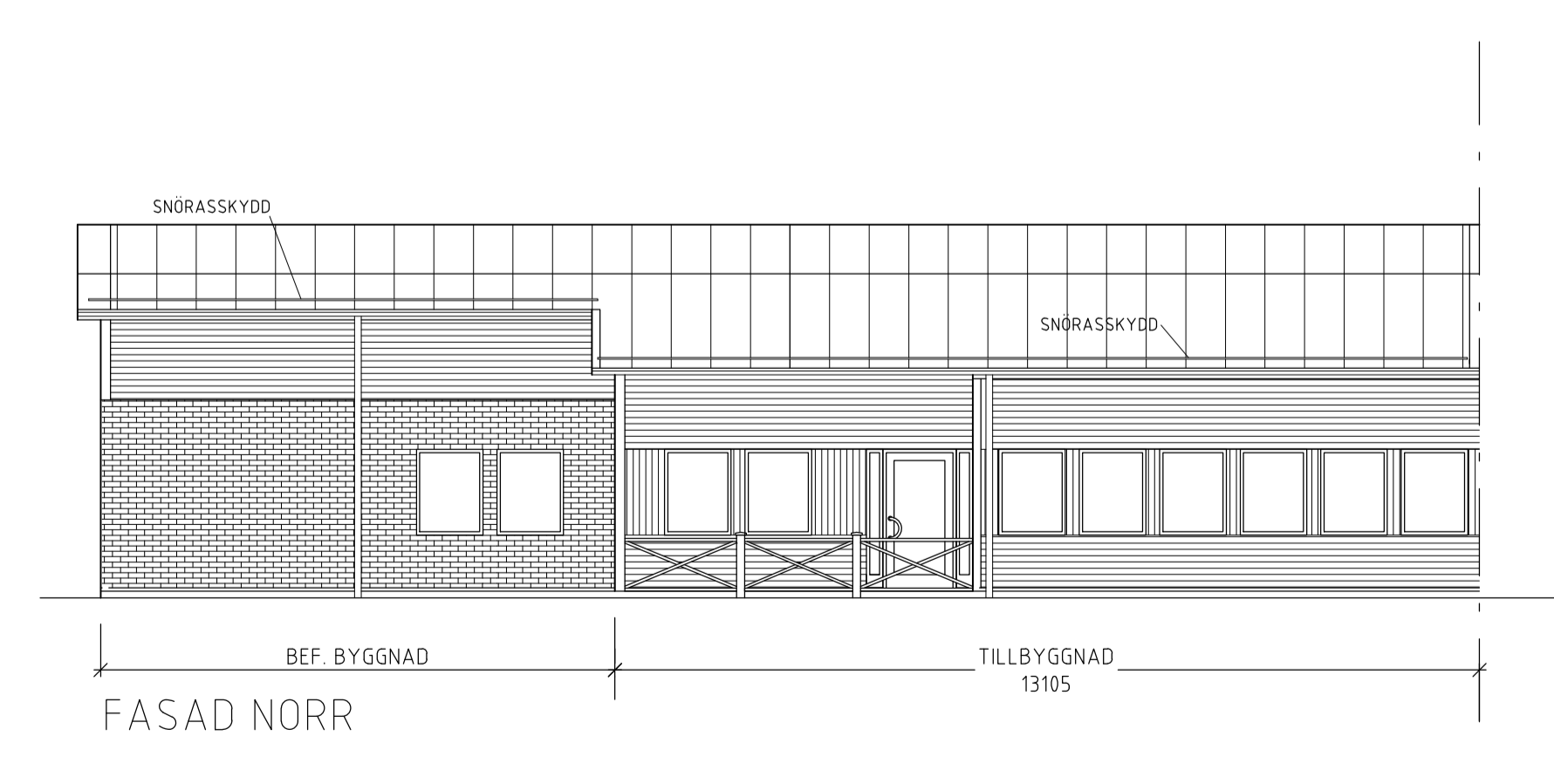
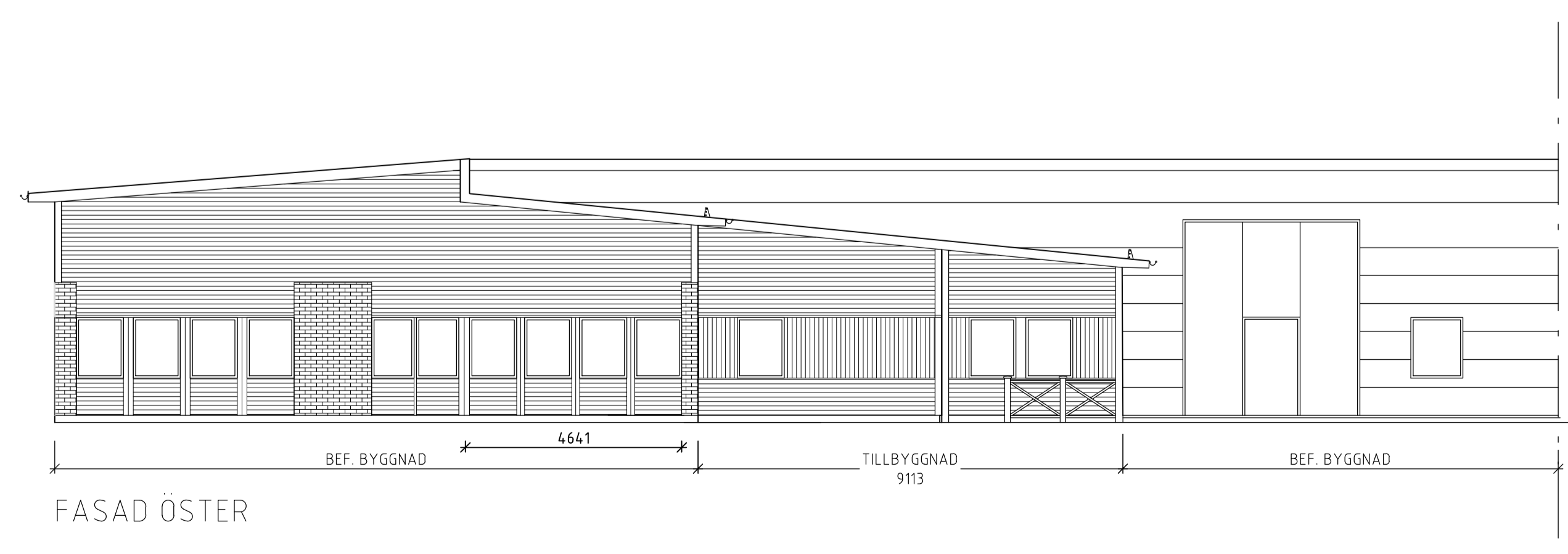

BET	ÄNDRINGEN AVSER	DATUM	SIGN
BYGGLOVSHANDLING			
KONTOR, FREJGATAN			
FÖRRÅDET 1, SMEDJEBACKENS KOMMUN			
 SMEDJEBACKENS KOMMUN Förhållande kontor		 FRUHEM, 737 30 FAGERSTA Tfn 0223-475 90	
A		Structor Örebro AB	0223-47590
UPPDRAG NR	RITADKONSTR AV	UPPDRAGSLEDARE	
8217-112	LL	LL	
DATUM	ANSVARIG		
2020-01-23	ARL		
OM/TILLBYGGNAD KONTOR FREJGATAN 5, SMEDJEBACKEN			
PLAN, FASADER OCH SEKTIONER			
SKALA	NUMMER	BET	
A1: 1:100 A3: 1:200	A-40.1-10		

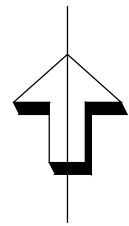

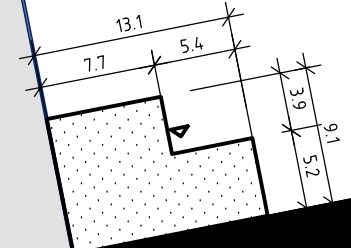

FÖRRÅDET 1



HKP

SKALA 1:500 (A3)

BET	ÄNDRINGEN AVSER	DATUM	SIGN
BYGGLOVSHANDLING			
KONTOR, FREJGATAN FÖRRÅDET 1, SMEDJEBACKENS KOMMUN			
 SMEDJEBACKENS KOMMUN TEKNIKA AVDELNINGEN		 FRUHEM, 737 30 FAGERSTA TEL 0223-475 90	
A		Structor Örebro AB	0223-47590
UPPDRAG NR	RITADKONSTR AV	UPPDRAGSLEDARE	
8217-112	LL	LL	
DATUM	ANSVÄRIG		
2020-01-23	ARL		
OM/TILLBYGGNAD KONTOR FREJGATAN 5, SMEDJEBACKEN			
SITUATIONSPLAN			
SKALA	NUMMER	BET	
A1: 1:250 A3: 1:500	A-40.0-001		



Kommunfullmäktige

§ 37

Dnr 2019/00092

Om- och tillbyggnad personallokaler Frejgatan

Kommunfullmäktiges beslut

1. Tekniska kontoret får i uppdrag att genomföra åtgärderna enligt förslaget.
2. Finansiering sker genom att 4 mkr reserveras i investeringsbudget för 2020.

Ärendebeskrivning

Tekniska kontoret har tillsammans med ansvarig för Bärkehus samt WBAB gått igenom behov av lokalförändringar för verksamheten i nuvarande lokaler på Frejgatan 5 och åtgärder anses nödvändiga för att för Bärkehus räkning samla och effektivisera personalbemanningen och personalutrymmen på kort och lång sikt.

Tekniska kontoret har tagit fram följande förslag:

Tillbyggnad med total yta på ca 83 m2 fördelat på matrum/pentry och kontor.

Omfördelning lokalytor i befintlig del med WBAB som kräver mindre lokalanpassningar

Iordningställande av utomhusmiljön med P-platser, carportar samt upplagsytor för material, fördelas mellan WBAB samt Bärkehus.

Beräknad totalkostnad är 3 800 000 kr exklusive mervärdesskatt.
Finansiering finns inte i sin helhet med innevarande års investeringsmedel.

Yrkanden

Ingemar Hellström (S) yrkar bifall till kommunstyrelsens förslag.

Beslutsunderlag

Fastighetschefens tjänsteskrivelse

Ritning

Samhällsbyggnadsutskottet 2019-05-21 § 51

Kommunstyrelsen 2019-06-04 § 73

Justerandes signatur

Utdragsbestyrkande



Kommunstyrelsen

§ 7

Dnr 2019/00201

Revidering av riktlinjer för arvode till gode män för ensamkommande barn

Kommunstyrelsens förslag till kommunfullmäktige

Reviderade riktlinjer för arvode till gode män för ensamkommande barn antas.

Ärendebeskrivning

Från nämnden för Överförmyndare i samverkan föreligger förslag till revidering av riktlinjer för arvode till gode män för ensamkommande barn. Den största förändringen i de reviderade riktlinjerna är att den automatiserade arvodesutbetalningen, som infördes 15 i samband med det stora antalet ensamkommande barn, föreslås avskaffas. Idag ser situationen kring ensamkommande barn annorlunda ut och man ser att det finns fördelar med att återgå till den manuella hanteringen av arvoden som tidigare fanns. Det kommer att innebära en säkrare och tydligare hantering av arvoden.

Beslutsunderlag

Protokollsutdrag Överförmyndare i samverkan

Reviderade riktlinjer för arvode till gode män för ensamkommande barn

Arbetsutskottet 2020-01-28 § 12

§ 56 Revidering av riktlinjen för arvode till gode män för ensamkommande barn

Beslut

Den reviderade riktlinjen för arvode till gode män för ensamkommande barn antas

Ärendet

Sedan 1 januari 2019 ingår Borlänge, Falun, Ludvika, Gagnef, Smedjebacken och Säter i en gemensam överförmyndarnämnd, Överförmyndare i samverkan Falun – Borlängeregionen (nedan överförmyndarnämnden). Med anledning av den gemensamma nämnden finns ett behov av att revidera den riktlinje som reglerar arvodet till gode män för ensamkommande barn. Den stora förändringen i den reviderade riktlinjen är att den automatiserade arvodesutbetalningen som infördes i samband med det stora antalet ensamkommande barn som kom under 2015 föreslås avskaffas. Den stora anledningen till det tidigare beslutet att automatiserade arvodesutbetalningen var att det skulle leda till minskad arbetsbörda för handläggarna och ge möjlighet för handläggarna att hantera den stora ökningen av ärenden.

Idag ser situationen kring ensamkommande barn helt annorlunda ut. De automatiserade arvodesbesluten orsakar problem för lönekontoren ute i kommunerna. Det finns därför fördelar med att återgå till den manuella hantering som fanns tidigare då det blir en säkrare och tydligare hantering av arvoden.

Det blir en tydligare kontroll av utbetalningarna till gode männen och lönekontoren kan förlita sig på de arvodesbeslut som inkommer från överförmyndarverksamheten. Överförmyndarnämnden föreslår därför att kommunfullmäktige beslutar att anta den reviderade riktlinjen som medför att den automatiserade arvodeshanteringen avskaffas och att verksamheten återgår till den rutin som tidigare gällde.

Beslutsunderlag

Den automatiserade utbetalningen av arvoden till gode män för ensamkommande barn har i vissa fall lett till felaktiga utbetalningar där gode män erhållit arvode för uppdrag som har upphört. Den rutin som upprättades vid införandet har inte fungerat tillfredställande och den bestämda dialogen med respektive kommuns lönekontor har inte skett i den utsträckning som behövts för att säkerställa att arvoden inte utbetalas felaktigt.

Överförmyndarnämnden ser därför ett behov av att återgå till manuella arvodesbeslut återigen. Situationen har förändrats sedan respektive kommun fattade beslut om automatiserade arvoden. Det kommer betydligt färre ensamkommande barn till kommunerna. I dagsläget har överförmyndarnämnden 51 stycken ensamkommande barn ärenden. Det är betydligt färre än under perioden 2015 – 2016 då siffran uppgick till nästan 700 barn.

51 godmanskapsärenden för ensamkommande barn är en hanterbar mängd för överförmyndarnämnden för att fatta manuella arvodesbeslut. I den skrivelse som ingavs till respektive kommunfullmäktige angavs att arvode skulle utbetalas månadsvis. Överförmyndarnämnden föreslår att skrivelsen ska ändras så det är granskningen av inkomsten redogörelse som styr när arvodet betalas ut. Genom denna ändring kan överförmyndarnämnden på ett bättre sätt säkerställa att de gode män som är förordnade utför sitt uppdrag på ett klanderfritt sätt. Redogörelsen ska inkomma till överförmyndarnämnden var tredje månad och det är sedan naturligt att arvodesutbetalning sker när redogörelsen är granskad.



Fortsättning § 56

Överväganden har gjorts gällande nyttan med manuella arvodesbeslut kontra den ökade arbetsbördan för handläggarna hos överförmyndare i samverkan. Fördelarna med en ökad rättssäkerhet och förmodad minskning av felaktigt utbetalda arvoden har i slutändan ansetts överväga nackdelen med en ökad arbetsbelastning hos handläggarna.

Beslutsunderlag

- Riktlinje för arvode till gode män för ensamkommande barn

Ekonomiska konsekvenser

Inga direkt ekonomiska konsekvenser.

Skickas till

Kommunerna

Författningssamling i Borlänge kommun

**Riktlinjer för arvode till gode män
för ensamkommande barn**

Beslutad av kommunfullmäktige 2016-02-09 § 11, Reviderad 2019-xx-xx § xxx

Metadata om dokumentet

Dokumentnamn Riktlinjer för arvode till gode män för ensamkommande barn		Dokumenttyp Riktlinje	Omfattar Kommunen
Dokumentägare Överförmyndaren	Dokumentansvarig Verksamhetschef överförmyndare i samverk	Publicering Författningssamling, Insidan	
Författningsstöd Föräldrabalken (SFS 1949:381) 12 kap 16 §			

Beslutad 2016-02-09, § 11	Bör revideras senast 2019-12-31	Beslutsinstans Kommunfullmäktige	Diarienummer 2016/53
Revidering 1 2017-09-19, § 152	Revidering av riktlinjen med anledning av förändrade möjligheter att återsöka kostnader från staten		
Revidering 2 2019-xx-xx, § xxx	Revidering av riktlinjer med anledning av gemensam nämnd samt förändring i utbetalningsintervall		

Riktlinjer för arvode till gode män för ensamkommande barn

Bakgrund

God man för ensamkommande barn har enligt Föräldrabalkens regler i 12 kap. 16 § rätt till ett skäligt arvode för sitt uppdrag och ersättning för nödvändiga kostnader för uppdragets fullgörande. När det gäller nivån på arvodet tillämpar de flesta i kommuner Sveriges kommuners & Landstings rekommendationer Cirkulär 18:7.

Arvodets storlek

De kommuner som ingår i den gemensamma nämnden för överförmyndare i samverkan Falun –Borlångeregionen tillämpar ett gemensamt arvodesregelverk för uppdrag som god man enligt 2 § lagen (2005:429) för ensamkommande barn. Ersättningen ska vara ett fast arvode per månad om 2,6 % av det vid varje tid gällande prisbasbeloppet. Arvodet utbetalas i samband med granskad redovisning. För år 2019 motsvarar 2,6 % av prisbasbeloppet 1209 kr.

Kostnadsersättningens storlek

Den gemensamma nämnden för överförmyndare i samverkan Falun –Borlångeregionen utger kostnadsersättning för uppdrag som god man enligt 2 § lagen (2005:429) för ensamkommande barn genom en fast schablon om 200 kr per uppdrag och månad. Kostnadsersättning utbetalas i samband med granskad redovisning.

Resor till Migrationsverket

Vid resa med huvudmannen till Migrationsverket utgår extra ersättning med 2000 kr under förutsättning att Migrationsverket kallat till mötet. En ytterligare förutsättning för att ersättningen skall betalas ut är att mötet äger rum på en enhet som ligger utanför Dalarnas län. Vid resor till Migrationsverket inom Dalarnas län utgår ej någon ersättning.

Dessa resor redovisas och utbetalas separat. De 2000 kr som betalas ut vid resa till Migrationsverket förväntas täcka samtliga kostnader för resa, logi och övriga utgifter, ingen ytterligare ersättning för kostnader som uppkommer i samband med resan utgår.

Rätt till arvode

God man har rätt till arvode under hela förordnandetiden. Rätten till arvode upphör omedelbart när överförmyndaren beslutat om att entlediga den gode mannen. Rätten till arvode upphör också när en särskild förordnad vårdnadshavare utsetts.

I de fall socialtjänsten ej utser en särskild förordnad vårdnadshavare efter det att barnet beviljats uppehållstillstånd så ska kostnaden för gode män betalas av respektive kommuns socialtjänst.

Redovisning av utfört uppdrag

Ställföreträdare för ensamkommande barn ska redovisa sitt uppdrag till överförmyndare i samverkan var tredje (3) månad på särskild blankett. Efter att särskild förordnad vårdnadshavare har utsetts redovisas uppdraget till respektive kommuns socialtjänst.



Kommunstyrelsen

§ 17

Dnr 2020/00047

**Omprövning av tidigare beslut om arvode för
ordförande/vice ordförande i Barken Vatten &
Återvinning AB**

Kommunstyrelsens förslag till kommunfullmäktige

1. Arvodensnivån för ordförande/vice ordförande i Barken Vatten & Återvinning AB bibehålls med oförändrad nivå;

Ordförande:

7 %v av inkomstbasbeloppet/månad (10 % tjänstgöringstid)

Vice ordförande:

3 % av inkomstbasbeloppet/månad (3% tjänstgöringstid)

2. Arvodena gäller till ordinarie bolagsstämma 2023.

Jäv

I beslutet deltar inte Ingemar Hellström på grund av jäv.

Ärendebeskrivning

Kommunfullmäktige beslutade den 29 april 2019, § 22 att fastställa arvodena för ordförande och vice ordförande i Barken Vatten & Återvinning AB.

Arvodena fastställdes till:

Ordförande: 7 %v av inkomstbasbeloppet/månad (10 % tjänstgöringstid)

Vice ordförande: 3 % av inkomstbasbeloppet/månad (3% tjänstgöringstid)

Kommunfullmäktige beslutade också att en översyn av arvodesnivåerna skulle ske inför ordinarie bolagsstämma 2020.

Den parlamentariskt sammansatta arvodesgruppen beslutade vid sammanträde den 21 januari 2020 att föreslå kommunfullmäktige besluta att nuvarande arvodesnivå för ordförande och vice ordförande bibehålls under återstoden av mandatperioden.

Beslutsunderlag

Arbetsutskottet 2020-01-28 § 20



Kommunstyrelsen

§ 12

Dnr 2019/00564

Motion (C) om regnbågsflaggan

Kommunstyrelsens förslag till kommunfullmäktige

Motionen anses besvarad.

Ärendebeskrivning

Linus Karlén (C) har lämnat in en motion om att Smedjebackens kommun varje år, i samband med Dala Pride, ska flagga med regnbågsflaggan.

Kommunfullmäktige har fastställt att kommunen ska vara en kommun för alla. Det innebär att vi strävar efter att vara en kommun där alla ska ha samma möjligheter att leva ett gott liv och känna sig delaktiga. Öppenhet och tolerans är viktiga ledord i arbetet med att vara en kommun för alla. Kommunfullmäktiges mål stämmer väl överens med motionärens beskrivning av det som regnbågsflaggan representerar.

Smedjebackens kommun har ingen särskild flaggpolicy. Det har varit kommunchefens uppgift att ta ställning till flaggning som sker utöver fastställda dagar för allmän flaggning i Sverige. Så tas till exempel enskilda beslut om flaggning i samband med Finlands självständighetsdag.

Det finns således inget formellt skäl för att inte flagga i samband med Dala Pride, om önskemål finns.

Beslutsunderlag

Motionsskrivelse från Linus Karlén (C)

Kommunchefens tjänsteskrivelse

Arbetsutskottet 2020-01-28 § 18

SMEDJEBACKENS KOMMUN Kansli	
Ank. 2019-11-25	
	Diariapl.bet.

MOTION ANGÅENDE FLAGGNING AV REGNBÅGSFLAGGAN

Flertalet kommuner i Sverige, däribland Falun, Borlänge och Hedemora bland dalakommuner har under senare år i samband med Dala Pride, som arrangeras i september varje år, flaggat med regnbågsflaggan.

Regnbågsflaggan står för stolthet, mångfald, tolerans, respekt och alla människors lika rätt och värde. Dessa är värderingar som nog även Smedjebacken står bakom. Dock har Smedjebacken aldrig flaggat med regnbågsflaggan i något sammanhang.

Det är viktigt att kommunen tar ytterligare ett steg mot att bli en mer öppen, inkluderande och välkomnande kommun. Smedjebackens kommun bör därför varje år i samband med Dala Pride flagga med regnbågsflaggan.

Därför yrkas

Att Smedjebackens Kommun, varje år i samband med Dala Pride flaggar regnbågsflaggan.

Linus Karlén

Linus Karlén, Kommunfullmäktigeledamot Centerpartiet



Kommunstyrelsen

§ 13

Dnr 2019/00400

Motion (SD) om att införa ett kulturarvsstipendium

Kommunstyrelsens förslag till kommunfullmäktige

Motionen anses besvarad.

Ärendebeskrivning

Kommunfullmäktige beslöt 2019-09-16 § 56 att remittera motionsskrivelse från Johan Persson (SD) till kulturnämnden för yttrande.

Sverigedemokraterna yrkar i motionen på införande av ett kulturarvsstipendium på 30 000 kr med syfte att förstärka kulturarvets fortlevnad. Stipendiet ska kunna sökas av organisationer, föreningar, privatpersoner och myndigheter för kulturarvsfrämjande verksamhet och ses som ett komplement till existerande kommunala åtgärder.

Kulturnämnden beslöt 2019-12-20 § 55 att föreslå kommunfullmäktige avslå motionen.

Enligt beslut i kommunfullmäktige 2014-11-17 beviljar Smedjebackens kommun ekonomiskt stöd till föreningar för att främja det ideella arbetet som utgör ett viktigt komplement till samhällets övriga resurser. Årligen avsätter kommunfullmäktige medel att fördelas mellan de föreningar som uppfyller grundvillkoren. Beslut om föreningsbidrag fattas av berörd nämnd.

Fr o m 2019 går det att söka tre olika slags kulturbidrag/-stöd hos kulturnämnden: projektstöd, evenemangsstöd och verksamhetsstöd (föreningsbidrag). Dessa stöd uppgår sammanlagt till 200 000 kronor. I ”Riktlinjer för kulturbidrag” finns uppräknat vem som kan ansöka om projekt- och evenemangsstöd löpande under året. Där finns även information om vem som inte kan söka och för vilken slags verksamhet det inte går att söka kommunala kulturbidrag till. Den tredje stödformen, verksamhetsstöd eller föreningsbidrag, är ett stöd till stabil kulturverksamhet inom kommunen som sträcker sig över hela året. Bidraget kan sökas en gång per år.

Utöver ovanstående, delar Smedjebackens kommun årligen ut ett kulturpris som stöd och uppmuntran för förtjänstfulla och befrämjande insatser inom kulturområdet. Förslag på pristagare ges från allmänheten. Priset har vid ett flertal tillfällen gått till personer som varit engagerade i kulturarvsfrågor.



Kommunstyrelsen

Yrkanden

Johan Persson (SD) yrkar bifall till motionen.

Efter framställd proposition mellan arbetsutskottets förslag och Johan Perssons förslag förklarar ordförande att kommunstyrelsen föreslår kommunfullmäktige att motionen ska anses besvarad.

Beslutsunderlag

Motion om att införa ett kulturarvsstipendium

Kulturnämnden 2019-12-20 § 55

Arbetsutskottet 2020-01-28 § 19



Fel! Dokumentvariabel saknas.

§ 55

Dnr 2019/00053

Motion (SD) om att införa ett kulturarvsstipendium

Kulturnämndens beslut

Kommunfullmäktige föreslås avslå motionen.

Ärendebeskrivning

Sverigedemokraterna i Smedjebackens kommun har yrkat på införandet av ett kulturarvsstipendium på 30 000 kr med syftet att förstärka kulturarvets fortlevnad. Stipendiet ska kunna sökas av organisationer, föreningar, privatpersoner och myndigheter för kulturarvsfrämjande verksamhet och ses som ett komplement till existerande kommunala åtgärder.

Enligt beslut i kommunfullmäktige 2014-11-17 beviljar Smedjebackens kommun ekonomiskt stöd till föreningar för att främja det ideella arbetet som utgör ett viktigt komplement till samhällets övriga resurser. Årligen avsätter kommunfullmäktige medel att fördelas mellan de föreningar som uppfyller grundvillkoren. Beslut om föreningsbidrag fattas av berörd nämnd.

Fr o m 2019 går det att söka tre olika slags kulturbidrag/-stöd hos kulturnämnden: projektstöd, evenemangsstöd och verksamhetsstöd (föreningsbidrag). Dessa stöd uppgår sammanlagt till 200 000 kronor. I ”Riktlinjer för kulturbidrag” finns uppräknat vem som kan ansöka om projekt- och evenemangsstöd löpande under året. Där finns även information om vem som inte kan söka och för vilken slags verksamhet det inte går att söka kommunala kulturbidrag till. Den tredje stödformen, verksamhetsstöd eller föreningsbidrag, är ett stöd till stabil kulturverksamhet inom kommunen som sträcker sig över hela året. Bidraget kan sökas en gång per år.

Yrkanden

Johan Persson (SD) yrkar bifall till motionen.

Beslutsunderlag

Riktlinjer för kulturbidrag (bilaga 1)

Kulturbidrag – tre olika stödformer (www.smedjebacken.se)

Motion om att införa ett kulturarvsstipendium

Protokollsutdrag kommunfullmäktige § 56

SMEDJEBACKENS KOMMUN Kansli	
Ank. 2019-09-11	
Dnr.	Diariepl.bet.



Motion om att införa ett kulturarvsstipendium i Smedjebackens kommun

Smedjebackens kommun har flera kulturella skatter att förvalta och bevara. Både kommunen och allmänheten vill att det kulturella arvet skall leva vidare till kommande generationer. Smedjebackens kommun gör idag en del åtgärder för att förvalta och bevara kommunens kulturella arv. Det finns ytterligare åtgärder som skulle kunna komplettera kommunens förvaltning av det kulturella arvet, till exempel att kommunen inför ett kulturarvsstipendium. Detta stipendium skall ge ekonomiskt stöd till kulturarvsfrämjande verksamheter. Organisationer, föreningar, privatpersoner och myndigheter som vill bedriva kulturarvsfrämjande verksamhet skall kunna söka ekonomiskt stöd genom detta stipendium.

Kulturarvets betydelse fastslår Sverigedemokraterna bland annat i vårt principprogram: "*Kulturarvet har ett egenvärde genom bland annat de skönhetsvärden och den estetik som det står för. Att värna om kulturarvet är också att visa respekt mot tidigare generationer, att minnas vad de åstadkommit. Den absolut viktigaste aspekten är dock att kulturarvet fungerar som ett sammanhållande kitt. Varje samhälle behöver gemensamma normer och värderingar, kollektiva minnen, gemensamma myter, gemensamma högtider och traditioner, gemensamma seder och bruk för att i förlängningen kunna hålla samman. Särskilt viktigt blir detta i en stat som den svenska med en solidariskt finansierad välfärdsmodell eftersom den solidaritet som håller upp systemet i sin tur baserar sig på identifikation och en stark känsla av gemenskap.*"

Smedjebackens kommun skall tydligt informera om detta stipendium på hemsidan och i pappersformat. Detta underlättar när man skall söka ekonomiskt stöd eller donera pengar. Detta kulturarvsstipendium skulle ytterligare förstärka garantin för att det kulturella arvet i vår kommun lever vidare. Vårt kulturella arv i kommunen är både vackert och identitetsbärande.

Därför yrkar Sverigedemokraterna i Smedjebackens kommun:

-Att Smedjebackens kommun enligt ovan motion inför ett särskilt kulturarvsstipendium på 30 000 kr.

-Att Smedjebackens kommun informerar om detta stipendium på hemsidan och i pappersformat.

Johan Persson

Sverigedemokraterna

Fullmäktigeledamot



Kommunstyrelsen

§ 14

Dnr 2019/00456

Motion (SD) om införande av förbud mot tiggeri i Smedjebackens kommun

Kommunstyrelsens förslag till kommunfullmäktige

Motionen avslås.

Ärendebeskrivning

Pia Johansson (SD) har inlämnat motionsskrivelse med yrkande att tiggeriförbud införs i Smedjebackens kommun och att polisen i de lokala ordningsföreskrifterna ges befogenhet att avvisa tiggeri på offentliga platser. Vidare yrkas att tiggeriförbud även ska omfatta att uppmana minderåriga att tigga samt att tillstånd ska krävas vid så kallad passiv penninginsamling.

En likartad motion behandlades 2018 (KS2017/00470) och avslogs då med motivering att Vellinge kommun som var först i landet att pröva frågan ej fått godkänt av länsstyrelsen och förvaltningsrätten i Malmö.

Ordningslagen (1993:1617) innehåller ett fåtal regler om allmän ordning. Behovet av ytterligare bestämmelser är avsett att tillgodoses genom lokala ordningsföreskrifter meddelade av kommunen. Sådana föreskrifter kan avse vitt skilda frågor, men ett grundläggande krav är att de måste behövas för att upprätthålla den allmänna ordningen på offentlig plats. De får inte heller lägga onödigt tvång på allmänheten eller annars göra obefogade inskränkningar i den enskildes frihet.

Detta borde innebära att möjligheten att förbjuda tiggeri kan finnas på begränsade områden, där väldigt många människor passerar, till exempel vid gallerior etc, där skulle man kunna förbjuda det av ordningsskäl. Om den allmänna ordningen störs kan polisen ingripa oavsett om det finns en bestämmelse införd i lokala ordningsföreskrifter eller ej, detta med stöd av polislagen (§ 13).

Att införa tillståndskrav för passiv pengainsamling skulle innebära flera ärenden som ska hanteras av kommunen och kontrolleras av polisen.

Högsta förvaltningsdomstolen har i dom, HFD 2018:75, prövat frågan om Vellinge kommun i lokala ordningsföreskrifter kan förbjuda tiggeri på offentliga platser. Högsta förvaltningsdomstolen meddelar i sin dom att Vellinge kommun har haft möjlighet att reglera sådan insamling av pengar som betecknats som passiv (tiggeri) för att upprätthålla den allmänna ordningen på offentlig plats. Förbudet är geografiskt begränsat och kan inte inom aktuella områden anses lägga onödigt tvång på allmänheten eller annars göra obefogade inskränkningar i den enskildes frihet.



Kommunstyrelsen

Vidare har föreskriften getts en sådan utformning att den är möjlig att tillämpa. Den aktuella föreskriften kan därmed inte anses strida mot ordningslagen.

I Smedjebackens kommun förefaller ett tiggeriförbud i enlighet med motionärens intention inte stå i proportion till de uppgifter gällande tillsyn som åläggs lokal polis.

Yrkanden

Pia Johansson (SD) yrkar bifall till motionen.

Efter framställd proposition mellan arbetsutskottets förslag och Pia Johanssons förslag förklarar ordförande att kommunstyrelsen föreslår kommunfullmäktige att motionen avslås.

Beslutsunderlag

Motionsskrivelse från Pia Johansson (SD)

Tjänsteskrivelse från kommunchefen och gatuchefen

Samhällsbyggnadsutskottet 2020-01-28 § 7

Motion om införande av förbud mot tiggeri i smedjebackens kommun.

Sverigedemokraterna i Smedjebackens kommun vill införa förbud mot tiggeri i Smedjebackens kommun.

I sin lägesbild bedömer polisen att i Sverige är det många grupperingar som styrs av kriminella aktörer genom att tigga och att EU/EES-medborgare är utsatta för multi-exploatering. Polisinsatser har riktats på senare tid mot inslag av människohandel som är kopplat till tiggeri som därmed är en kriminalitet som är allvarlig. En kommun skall ej stötta dessa utsatta människor till en passiv pengainsamling genom eventuella hotelser tvingas människor att tigga samt att uppmuntra en minderårig att göra det. Tiggarna tvingas istället att finna en mer hållbar och långsiktig försörjning.

Polisen skall ges befogenheten att avvisa tiggare från offentlig plats. Skall en passiv pengainsamling utföras skall en ansökan om tillstånd göras som är avgiftsbelagd hos polisen. Om detta skulle innebära en ordningsstörning skall avslag utgöras

Utifrån det historiska perspektivet har det ej varit tillåtet i Sverige att tigga, bara under en begränsad tid var det tillåtet.

Nöden, beroendeförhållanden och kriminalitet som finns kopplade till tiggeri bör kommunen markera ett starkt avståndstagare gällande denna verksamhet.

Vi Sverigedemokrater anser att Smedjebackens kommun bör ta efter flertalet kommuner som idag har infört förbud mot tiggeri.

Sverigedemokraterna yrkar härmed:

Att införa tiggeriförbud i de lokala ordningsföreskrifterna vilket som också skall ge polisen befogenhet på offentliga platser att avvisa tiggeri.

polisen befogenhet på offentliga platser att avvisa tiggeri.

Att det även skall vara förbud gällande sig själv samt att uppmana minderåriga att tigga.

Att vid en passiv pengainsamling skall en ansökan om tillstånd göras som är avgiftsbelagd hos polisen.

Sverigedemokraterna Smedjebacken 2019-09-25



Pia Johansson

Kansliavdelningen

Mona Hyttsten, 0240-660117
mona.hyttsten@smedjebacken.se

Kommunfullmäktige

Motion (M) - Sommarskola för feriearbetande ungdomar

Förslag till beslut

Motionen remitteras till familje- och utbildningsförvaltningen för yttrande.

Ärendebeskrivning

Karin Winqvist (M) har lämnat in en motionsskrivelse angående sommarskola för feriearbetande ungdomar.

I motionen yrkas att:

- De kommunala feriearbetena kombineras med sommarskola för de ungdomar som vill förbättra sina betyg och speciellt för dem som inte har godkända betyg i svenska/svenska som andra språk, matematik eller engelska.
- De kommunanställda som handleder feriearbetande får särskilt utbildning samt ersättning.
- Feriearbetena ses som en introduktion till arbetslivet.
- Utvärdering för alla feriearbetande görs efter arbetsperiodens slut tillsammans med handledare.

Beslutsunderlag

Motionsskrivelse daterad 2020-02-14

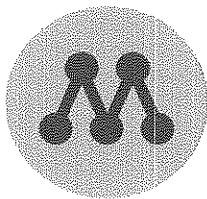

Till

Smedjebackens kommun

Kommunfullmäktige

Motion

Sommarskola för feriearbetande ungdomar

Under de senaste åren har kommunen erbjudit ungdomar feriearbete vilket är mycket positivt.

Då var fjärde elev i vår kommun inte når målen i skolan är det vår skyldighet att på alla sätt försöka få våra ungdomar att öka sina kunskaper. Kommunen är numera skyldig att erbjuda sommarskola.

Yrkande:

Jag yrkar att

- De kommunala feriearbetena kombineras med sommarskola för de ungdomar som vill förbättra sina betyg och speciellt för dem som inte har godkända betyg i svenska/svenska som andra språk, matematik eller engelska.
- De kommunanställda som handleder feriearbetande får särskild utbildning samt ersättning
- Feriearbetena ses som en introduktion till arbetslivet
- Utvärdering för alla feriearbetande görs efter arbetsperiodens slut tillsammans med deras handledare

Smedjebackens 2020-02-14

Karin Winqvist
Moderaterna

Kansliavdelningen

Mona Hyttsten, 0240-660117
mona.hyttsten@smedjebacken.se

Kommunfullmäktige

Motion (M) - Lika möjligheter för kvinnor och män

Förslag till beslut

Motionen remitteras till kommunstyrelsen för handläggning.

Ärendebeskrivning

Lotta Gunnarsson (M) och Karin Winqvist (M) har lämnat in en motionsskrivelse med yrkande om att Smedjebackens kommun utarbetar en jämställdhetsplan för att arbeta aktivt med jämställdhetsintegrering inom alla förvaltningar och bolag.

Beslutsunderlag

Motionsskrivelse daterad 2020-02-13

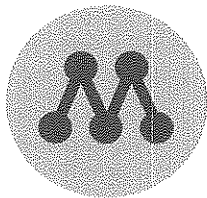

Till

**Smedjebackens kommun
Kommunfullmäktige**

Motion

Lika möjligheter för kvinnor och män

Övergripande mål i Översiktsplanen som antogs i september 2018 är att främja jämställdhet, jämlikhet och integration. Jämlikhet innebär att alla människor har samma värde och ska ges samma möjligheter att leva och utvecklas på bästa möjliga sätt och det övergripande nationella målet för jämställdhetspolitiken är att kvinnor och män ska ha samma makt att forma samhället och sina egna liv.

Yrkande:

Vi yrkar att Smedjebackens kommun utarbetar en jämställdhetsplan för att arbeta aktivt med jämställdhetsintegrering inom alla förvaltningar och bolag.

Arbetet innebär bl.a. att:

- Synliggöra och analysera konsekvenserna för kvinnor och män, flickor och pojkar av beslut, planering och utförande i alla verksamheter.
- Kön i kombination med andra indelningsgrunder alltid analyseras för att erbjuda rätt kvalitet inom de kommunala verksamheterna för kvinnor och män.
- Kön i kombination med andra indelningsgrunder alltid analyseras för att ge medarbetare likvärdiga förutsättningar att genomföra sitt arbete vad gäller arbetsmiljö och arbetsvillkor.

Vi moderater anser att jämställdhet är ett mål i sig och ett medel för att uppnå ett hållbart samhälle. Smedjebacken ska bidra till att uppnå målen i Agenda 2030.

Smedjebacken 2020-02-13

**Karin Winqvist
Moderaterna**

**Lotta Gunnarsson
Moderaterna**

Kansliavdelningen

Mona Hyttsten, 0240-660117
mona.hyttsten@smedjebacken.se

Kommunfullmäktige

Motion (M) - Ung inom omsorgen, feriejobb hela året

Förslag till beslut

Motionen remitteras till omsorgsnämnden för yttrande.

Ärendebeskrivning

Lotta Gunnarsson (M) har lämnat in en motionsskrivelse med yrkande om att Smedjebackens kommun ska erbjuda unga feriejobb inom omsorgen under hela året.

Beslutsunderlag

Motionsskrivelse daterad 2020-02-10

Motion

Ung inom omsorgen – feriejobb – hela året!

Yrkande:

Vi yrkar att Smedjebackens kommun erbjuder unga feriejobb inom omsorgen under hela året.

I flera enkäter, dialoger och rapporter framkommer att våra äldre på serviceboenden och i hemmet behöver mening och stimulans i vardagen. För att möta detta behov och samtidigt ge våra äldre en guldkant i vardagen hela året, vill vi moderater att kommunen inrättar extrajobb till ett antal ungdomar som vill umgås med de äldre.

Det kan handla om att exempelvis spela spel, läsa en tidning, pyssla och pynta eller ta en promenad. Vi vill komplettera och utveckla de feriejobb som nu endast erbjuds under sommarmånaderna.

Extrajobben ska kunna kombineras med att ungdomarna kan genomföra sin ordinarie skolgång, varför några timmar på helger och lov blir de vanligaste arbetspassen.

Då de flesta unga inte har några förkunskaper för jobbet så bör en kortare internutbildning ingå, innan man får börja jobba.

Förslag att ungdomar får söka extrajobb och intervjuer genomförs för att lämplighetspröva.

Både personal som våra äldre ska få ett mervärde med extrajobben. Samtidigt erbjuds några unga möjligheten att få insyn och pröva på arbeten och i bästa fall locka till yrkesval inom vård och omsorg.

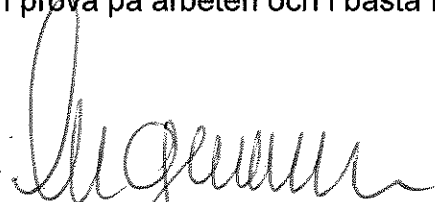

Lotta Gunnarsson

Moderaterna

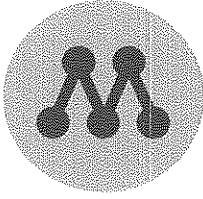

Till

**Ordföranden i Kommunstyrelsen
Smedjebackens kommun**

Fråga:

Vad har gjorts under 2019 gällande folkhälsoarbete?

Statistik visar att folkhälsan i Smedjebacken behöver förbättras.

Under 2018 formades en ny struktur för hälsofrämjande och förebyggande arbete i kommunkoncernen. Utgångspunkten var att alla nämnder och styrelser skulle ha ett ansvar för hälsofrämjande och förebyggande arbete inom ramen för respektive reglemente/ägardirektiv.

I februari 2019 fattade Kommunstyrelsen beslut om Hälsofrämjande och förebyggande arbete i Smedjebackens kommun

1. Nämnder och styrelser ges i uppdrag att stödja och utveckla det hälsofrämjande och förebyggande arbetet i enlighet med rekommendationen.
2. En kommungemensam styrgrupp bildas med strategier från alla styrelser och nämnder.

I januari 2020 hölls möte med Folkhälsorådet.

Vad har gjorts gällande Folkhälsa under 2019 i nämnder och styrelser?

Smedjebacken den 2020-02-14

Karin Winqvist
Moderaterna

Karin Winqvist (M)

Svar på fråga ställd till kommunstyrelsens ordförande om folkhälsoarbetet under 2019

Smedjebackens kommun har det senaste året tagit ett omtag för att bli ännu bättre på att kommunövergripande arbeta med att förbättra folkhälsan. Kommunstyrelsen beslutade vid sammanträde den 5 februari 2019, § 14, att forma en ny struktur för det hälsofrämjande och förebyggande arbetet. Förvaltningar och bolag gavs i uppdrag att utse en strategisk representant i en koncerngemensam styrgrupp, folkhälsogruppen, för arbetet. Ungdomsstrategen fick uppdraget att fungera som sammankallande för gruppen. Från mars 2019 har gruppen haft fem träffar. En sammanfattning av det första året kommer att lämnas till kommunstyrelsen i mars.

I nämndernas/styrelsernas verksamhetsberättelser för 2019 går det att fördjupa sig mer i de områden som varit i fokus för det hälsofrämjande och förebyggande arbetet i respektive förvaltning/bolag.

Kommunstyrelsen beslutade vid sammanträde i december 2019 om en styrgrupp för social hållbarhet. Styrgruppen utgörs av tre rådsfunktioner, där folkhälsorådet är en av dessa tre. Syftet med rådet är att tillsammans med externa aktörer samverka kring hela området social hållbarhet, vilket har bäring på arbetet med Agenda 2030.

Fredrik Rönning
Kommunstyrelsens ordförande

Kommunfullmäktige

Avsägelse från uppdrag som ledamot i miljö- och byggnadsnämnden

Förslag till beslut

1. Avsägelsen godkänns.
2. Utse ny ledamot i miljö- och byggnadsnämnden

Ärendebeskrivning

Kjell Eriksson (S) har lämnat in avsägelse från uppdraget som ledamot i miljö- och byggnadsnämnden.

Beslutsunderlag

Avsägelse inlämnad 2020-02-06

Beslutet ska skickas till

Miljö- och byggnadsnämnden

Personalavdelningen/lönekontoret

Kansliavdelningen

Mona Hyttsten, 0240-660117
mona.hyttsten@smedjebacken.se

Kommunfullmäktige

Avsägelse från uppdrag som ersättare i miljö- och byggnadsnämnden

Förslag till beslut

1. Avsägelsen godkänns.
2. Utse ny ersättare i miljö- och byggnadsnämnden.

Ärendebeskrivning

Jerry Jäger (SD) har lämnat in avsägelse från uppdraget som ersättare i miljö- och byggnadsnämnden.

Beslutsunderlag

Avsägelse inlämnad 2020-02-06

Beslutet ska skickas till

Miljö- och byggnadsnämnden
Personalavdelningen/lönekontoret

Kansliavdelningen

Mona Hyttsten, 0240-660117
mona.hyttsten@smedjebacken.se

Kommunfullmäktige

**Avsägelse från uppdraget som ledamot i
kommunfullmäktige samt ledamot i direktionen för VBU**

Förslag till beslut

1. Avsägelsen godkänns.
2. Hemställa hos Länsstyrelsen Dalarna att utse ny ledamot i kommunfullmäktige.
3. Utse ny ledamot i direktionen för VBU.

Ärendebeskrivning

Håkan Svensson (S) har lämnat in avsägelse från uppdragen som ledamot i kommunfullmäktige samt ledamot tillika vice ordförande i direktionen för VBU.

Beslutsunderlag

Avsägelse inkommen 2020-02-19

Kansliavdelningen

Mona Hyttsten, 0240-660117
mona.hyttsten@smedjebacken.se

TJÄNSTESKRIVELSE

Datum
2020-02-17

Sida
1(1)
Referens
KS009 2020/00085

Kommunfullmäktige

Delgivningar

Förslag till beslut

Delgivningen tas emot och läggs till handlingarna.

Ärendebeskrivning

Rapportering av icke verkställda beslut och avbrott enligt 4 kap 1 § SoL
3 kvartalet 2019 IFO.